

Hvordan man laver et HALVANDEN-HÅNDS SVÆRD

Denne guide er beregnet til folk, der aldrig har lavet et skumsværd før.

Alt hvad der står i denne guide er anbefalinger, hvis du spiller i en klub, er det vigtigt at du snakker med dem om kravene til våbenet, da de er forskellige fra forening til forening. Det er dumt at bruge kr. 100 og en eftermiddag på en sværd du ikke må bruge i klubben.

Materialer:

Rundstokke, liggeunderlag, gulvtæppe tape, gaffa tape, cykelstyr tape.

1: Længden på sværdet:

Et halvanden-hånds sværd skal nå dig til navlen. Hvis det bliver længere skal du bruge 2 hænder for at kunne håndtere det effektivt.

Hvis du spiller i en klub, er det en god ide at finde ud af om de har specielle regler for længden på de forskellige våben.



2: Længden på rundstokkene:

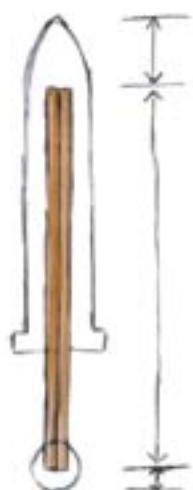

Spids ca. 15 cm.

Længden på rundstokkene.

Bund 3-5 cm.

Hvorfor to rundstokke?

Hvis du laver et sværd med kun en rundstok, kan du være sikker på at de knækker (mine er i hvert fald ødelagte).

Jeg har aldrig oplevet et sværd med 2 rundstokke knækkede, og så ligger de godt i hånden.

Hvis du vil være mere professionel, kan du bruge glasfiber eller bambus, det er noget der holder.

3: Slib kanterne på rundstokkene:

Hvis man ikke sliber kanterne, kan de langsomt skære sig igennem ligge underlaget, og komme som en grim overraskelse for din modstander. Derfor er det en god ide lige at slibe kanterne på fliserne, eller hvad der nu er på jorden.



4: Klip liggeunderlag ud til klingens form:

Prøv at tegn forskellige former på sværd klinger på et papir, når du har fundet noget du kan lide, kan du tegne det i stor størrelse på liggeunderlaget med en permanent tusch.

Klingens form:

Klingen kan have mange sjove former. Hvis du vil bære dit sværd i en skede, skal du huske, det skal kunne lade sig gøre at trække sværdet.

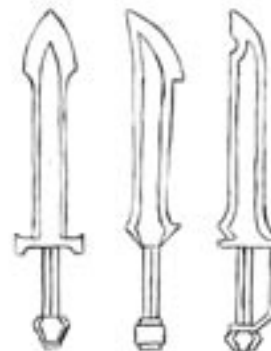

Bredden på klingens skaft skal være ca. 10-15 cm.

Bredden på siden skal være ca. 7-10 cm.

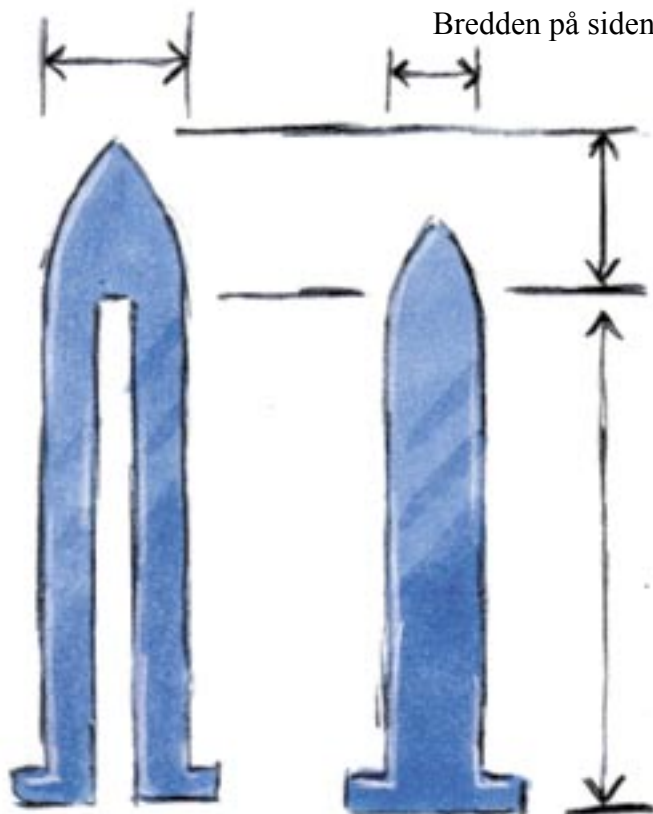

Spidsen skal være ca. 15 cm.

Det er vigtigt at have en blød spids hvis du vil stikke med sværdet.

Klingens længde afhænger af hvor meget plads du skal have til dine hænder.

Hvis det er et halvanden hånds sværd, skal grebet have plads til 2 hænder. Så sæt dine fedtede hænder på rundstokkene, og se hvor mange cm. de fylder.

Klinge længde er altså:

[Afstanden fra gulvet til din navle] - [Spids på ca. 15 cm.] - [Bund på 3-5 cm.] - [Plads til 2 hænder]

Der skal være plads til 2 rundstokke i klingens skaft.

Skarp æg:

Sværdet bliver flottere hvis man rasper kanten af liggeunderlaget skråt af. Jeg har aldrig prøvet det, men det lyder smart, og man undgår at der kommer synlige lag i ens sværd.

5: Tape klingen sammen:

Brug ikke for meget gulvtæppe tape, så bliver sværdet for hårdt.

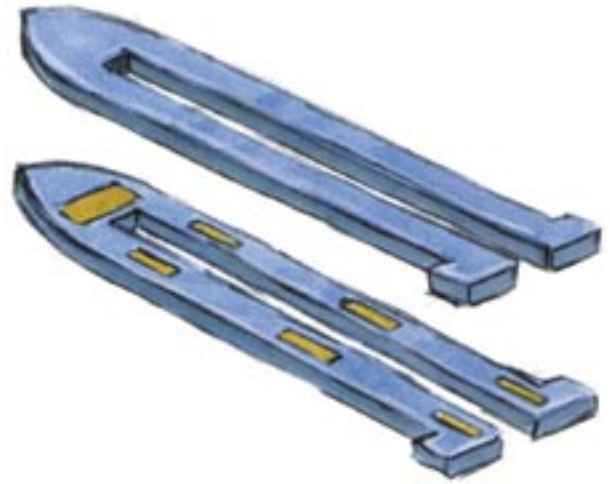

6: Tape rundstokkene til klingen:

Sørg stadig for ikke at bruge for meget tape.

Det kan være en god ide at tape rundstokkene sammen med lidt pakke tape, inden man placerer dem i sværd klingen.

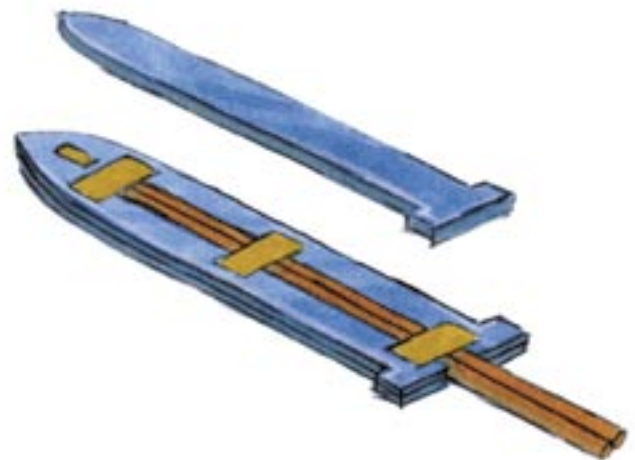

7: Sæt gaffatape på klingen:

Sørg for at lægge strimlerne på langs, så bliver sværdet mere fleksibelt.

Du må under ingen omstændigheder ligge gaffatape på, på kryds og tværs, så laver du et beton sværd.

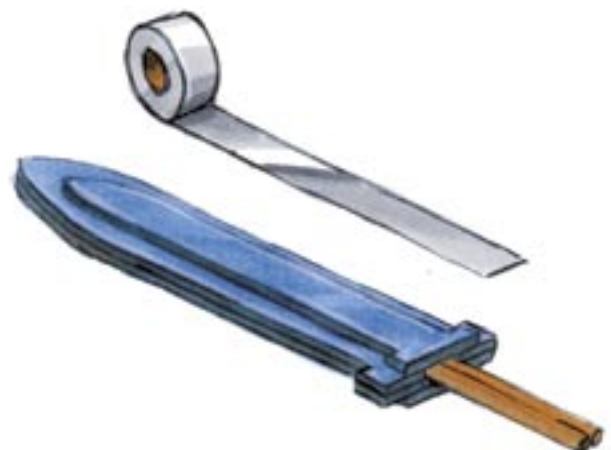



Kanterne:

Hvis du ikke vil have at gaffa tapen folder grimt, der hvor klingens krummer, skal du bare rive små revner i tapen, og så folde dem en af gangen.



8: Klip sværdknappen:

Klip 4 cirkler med en diameter på 6-8 cm.

Klip et hak til rundstokkene i 2 af cirklerne.



9: Samle sværdknappen:

Brug gulvtæppe tape til at klæbe stykkerne sammen med.

Beklæd derefter med gaffa tape.

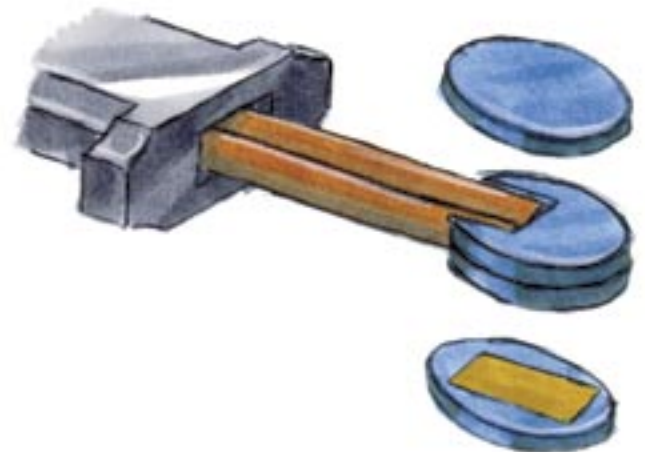

10: Sæt cykelstyr tape på grebet:

Husk at vikle en ekstra omgang i start og slut.

